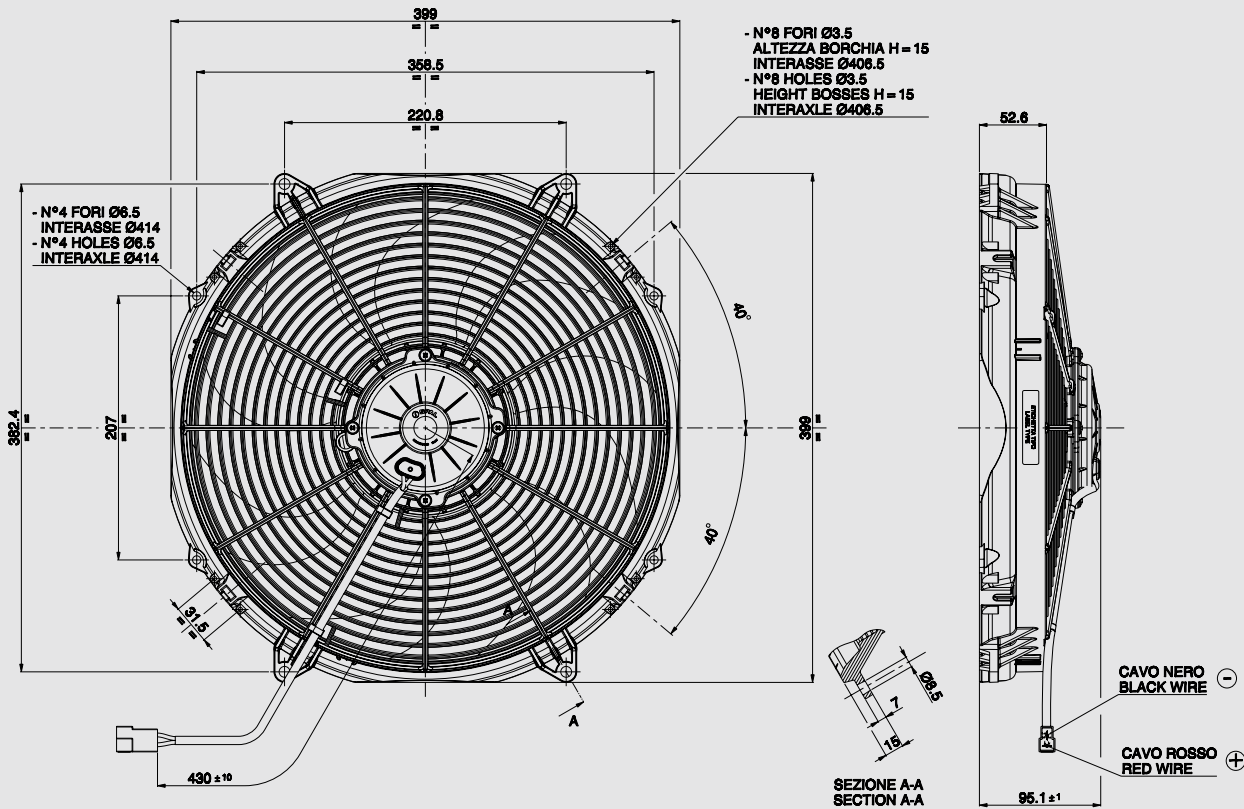

24V C.C. - D.C.**30102553****VA33-BP71/LL-65A**

AMP connector Code 180908
 AMP terminal Code 42098-2
 Suggested mounting torque: 3(+1/-0) Nm with screw M5
 Weight 2,84 Kg. approx.

Connettore AMP Cod. 180908
 Terminali AMP Cod. 42098-2
 Coppia di serraggio consigliata: 3(+1/-0) Nm con vite M5
 Peso 2,84 Kg. circa

Ø 385 mm

Ø 16"

suction / aspirante

Static pressure Pressione statica mm H ₂ O	Airflow Portata m ³ /h	Current input Corrente assorbita A	Airflow Portata CFM	Static pressure Pressione statica in H ₂ O
0	3290	10,9	1941	0
5	3050	11,4	1800	0,2
10	2770	11,8	1634	0,4
12,5	2580	11,6	1522	0,5
15	2400	11,6	1416	0,6
17,5	2140	11,5	1263	0,7
20	1640	11,1	968	0,8
25	1000	10,9	590	1
30	630	10,9	372	1,2
35	200	11,2	118	1,4
40	0	11,6	0	1,6

PRODUCT FEATURES
CARATTERISTICHE PRODOTTO

Waterproof motor, IP 68 Motore chiuso, IP 68	✓
Low noise / Bassa rumorosità	✓
Long life / Lunga durata	✓
VLL version* / Versione VLL*	✓
Waterproof connector Connettori a tenuta stagna	✓
Accessories: all the fixing kits Accessori: tutti i kit di fissaggio	✓

* for OEM applications only.
* per applicazioni OEM

✓ = Standard feature
 Caratteristiche standard
 ✓ = Available upon request
 Disponibile su richiesta

Test voltage 26 V. D.C. - Tensione di prova 26 V. c.c.